

## ΟΔΗΓΙΕΣ ΕΓΚΑΤΑΣΤΑΣΗΣ

ΥΠΟΚΑΘΗΜΕΝΟΙ ή ΕΝΘΕΤΟΙ ΝΕΡΟΧΥΤΕΣ

### Εργαλεία και Υλικά

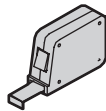
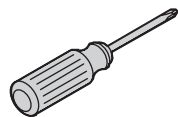

Στεγανωτικό σιλικόνης



Πανιά καθαρισμού

Επιπλέον:  
• Υλικά στήριξης



**ΠΡΟΣΟΧΗ:**  
Κίνδυνος  
τραυματισμού

Οι νεροχύτες πορσελάνης έχουν μεγάλο βάρος. Χρειάζονται 2 άτομα για να σηκώσουν τον νεροχύτη.

1.

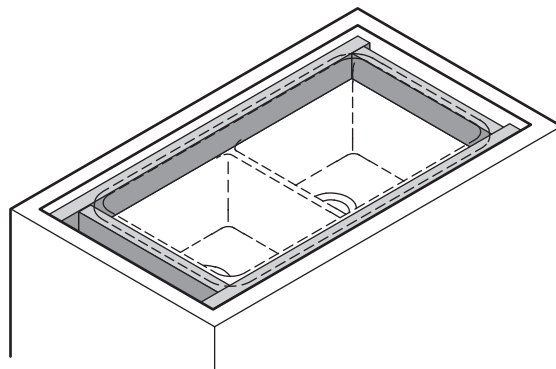

### ΓΙΑ ΥΠΟΚΑΘΗΜΕΝΟ

Κατασκευάστε ένα ξύλινο πλαίσιο για να υποστηρίξετε το νεροχύτη. Μετρήστε το νεροχύτη σας για να καθορίσετε τις διαστάσεις.

2.

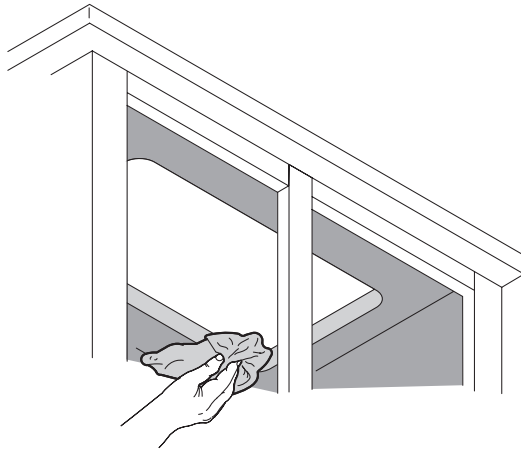

Καθαρίστε την επάνω και την κάτω πλευρά του πάγκου, καθώς και το χείλος του νεροχύτη.

3.

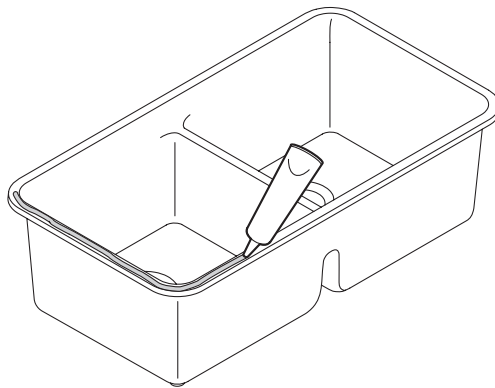

Εφαρμόστε σιλικόνη στην επιφάνεια του χείλους ( μόνο για υποκαθήμενο).

4.

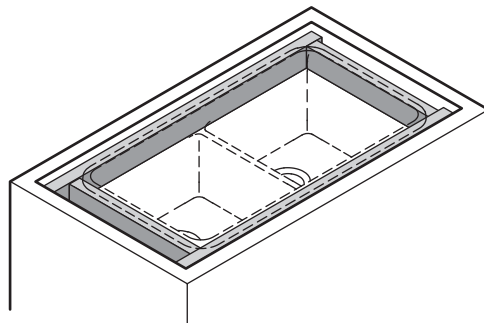

Τοποθετείστε τον νεροχύτη στο ξύλινο πλαίσιο. Ρυθμίστε το νεροχύτη στη θέση του. Αλφαδιάστε το νεροχύτη ώστε όλη η επιφάνεια του άνω χείλους να είναι (καθ' ύψος) πρόσωπο με την επιφάνεια του ερμαρίου (μόνο για υποκαθήμενο).

ΕΝΘΕΤΟΣ

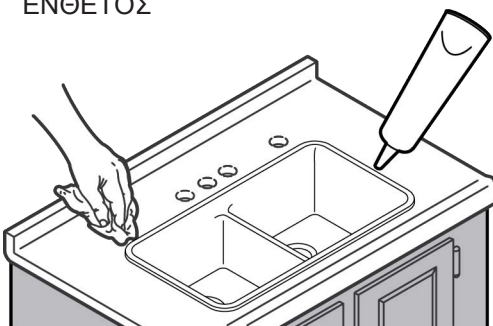

ΥΠΟΚΑΘΗΜΕΝΟΣ

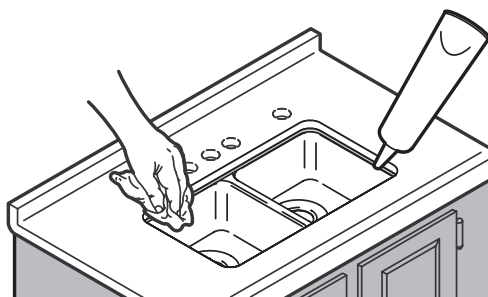

Εφαρμόστε στεγανωτικό σιλικόνης, σκουπίστε την περίσσεια ποσότητα. Γεμίστε τα κενά και αφήστε να στεγνώσει.